

MÓVILES Y ESTABLES.

Tres funciones en una: con las tronadoras, ingletadoras y sierras circulares de mesa de Metabo puede realizar trabajos muy diversos. Esto las hace compañeras indispensables para todos los que realizan obras en interiores. Prácticas: en la KGT 501 puede plegar y estirar las patas y así trabajar a diferentes alturas.

Estas sierras son fáciles de transportar gracias a su reducido peso y a su estructura. La compensación de altura, que garantiza la estabilidad incluso sobre superficies desiguales, hace que las tronadoras, ingletadoras y sierras circulares de mesa de Metabo sean a la vez móviles y estables.

SIERRAS

MÁQUINAS ESPECIALES

ORDEN CON SISTEMA

JARDÍN

TÉCNICAS DE PROCESADO DE MADERA

Hoja de sierra especialmente grande (315 mm), ideal para trabajar con paneles, laminados y molduras altas.

p. ej. KGT 300

Mesa de sierra con superficie de apoyo grande y tope paralelo estable.

Potente motor universal de 1,8 kw y freno motor electrónico.

Ajuste rápido de la altura de la mesa

Ajuste continuo del plato giratorio desde 50° a la izquierda hasta 60° a la derecha.

Ligera y estable
Gracias a la estructura de fundición a presión de aluminio, pesa poco y se transporta fácilmente.



Hoja de sierra de 315 mm

La carcasa y el alojamiento admiten hojas de 315 mm. De esa forma, se pueden cortar con limpieza listones de hasta 100 mm de altura.

Cabezal de sierra inclinable

hasta 45°, a la izquierda hasta 48°. También se puede inclinar a la derecha desde el ajuste de inglete de 0°, de forma que, en casi todas las posibilidades de aplicación, se producen fisuras sólo en la parte oculta. El corte se ajusta con rapidez y se usa con facilidad.

La posición especial del motor permite alturas de corte óptimas al usarse tanto como tronadoras, como sierras circulares de mesa. El motor ya no estorba.

CARACTERÍSTICAS DE EQUIPAMIENTO

- Conversión rápida de modo de sierra ingletadora a modo de mesa
- Motor universal de gran potencia
- Tara reducida para un fácil transporte
- Cortes de inglete dobles hasta 45° gracias al cabezal de sierra inclinable y al plato circular integrado
- Cabezal de sierra inclinable hacia ambos lados
- Construcción robusta y precisa en aluminio fundido
- Ranuras receptoras integradas para prolongar la mesa sin necesidad de herramientas
- Tope paralelo estable

CARACTERÍSTICAS DE EQUIPAMIENTO

- Sierra de montaje combinada con tres funciones: tronzadora, ingletadora y sierra circular de mesa
- Conversión rápida de modo de sierra ingletadora a modo de mesa
- Cortes de la mejor calidad gracias a la construcción a prueba de torsión
- Trabajo sin peligro de choque en cualquier ajuste angular
- Motor de inducción silencioso y sin necesidad de mantenimiento
- Freno motor eléctrico
- Regla graduada para el ajuste angular continuo y enclavamiento ajustable a 90° y 45°
- Construcción robusta y precisa en aluminio fundido
- Bastidor anclado firmemente a la máquina. Patas plegables para un trabajo sin problemas directamente sobre el suelo.
- Tope paralelo estable



KGT 300



KGT 501

Tronzadora, ingletadora y sierra circular de mesa KGT 300

Valores característicos comparables de los aparatos

Dimensiones (Largo x Ancho x Alto)	575 x 760 x 730 mm
Altura de trabajo sin bastidor inferior	420 mm
Tamaño de la mesa	345 x 473 mm
Ancho de corte – modo de sierra ingletadora 90/45°	170 mm/112 mm
Profundidad de corte – modo de sierra ingletadora 90/45°	120 mm/66 mm
Altura de corte – modo de mesa 90°	55 mm
Revoluciones de marcha en vacío	3.400 /min
Velocidad de corte (máx.)	56 m/s
Hoja de sierra	Ø 315 x 30 mm
Posibilidades de ajuste	
- Plato giratorio izquierda (máx.)	50 °
- Plato giratorio derecha (máx.)	60 °
Potencia nominal absorbida	1,8 kW
Potencia suministrada	1 kW
Protección de motor	Disyuntor de sobrecorriente
Peso	21 kg

Equipamiento estándar

Hoja de sierra de metal duro (48 dientes), cubierta de sujeción, tope paralelo, herramienta para cambiar la hoja de sierra

Tipo
N° de pedido

KGT 300
0103300000 ■

Tronzadora, ingletadora y sierra circular de mesa KGT 501

Valores característicos comparables de los aparatos

Dimensiones (Largo x Ancho x Alto)	620 x 663 x 878 mm
Altura de trabajo sin bastidor inferior	457 mm
Tamaño de la mesa	500 x 520 mm
Ancho de corte – modo de sierra ingletadora 90/45°	210 mm/154 mm
Profundidad de corte – modo de sierra ingletadora 90/45°	60 mm/45 mm
Altura de corte – modo de mesa 90°	81 mm
Revoluciones de marcha en vacío	3.620 /min
Velocidad de corte (máx.)	42 m/s
Hoja de sierra	Ø 250 x 30 mm
Posibilidades de ajuste	
- Plato giratorio izquierda (máx.)	45 °
- Plato giratorio derecha (máx.)	45 °
Potencia nominal absorbida	2 kW
Potencia suministrada	1,5 kW
Protección de motor	Disyuntor de sobrecorriente
Peso (incl. la base soporte)	45 kg

Equipamiento estándar

Hoja de sierra de metal duro (34 dientes), cubierta de sujeción, tope paralelo, bastidor plegable, herramienta para cambiar la hoja de sierra

Tipo
N° de pedido

KGT 501
0102505018 ■

Soporte de máquina		Nº de ped.
	Soporte universal de máquina <ul style="list-style-type: none"> Para una óptima altura de trabajo y una posición segura También se puede utilizar sobre superficies desiguales Plegable con compensación de altura Adecuado para: KS 210 C, KGS 255, KGS 301, KGS 303, KGS 305, KGT 331, KGT 300	0910057529
	Soporte de máquina KSU 400 <ul style="list-style-type: none"> Soporte de máquina y extensión transversal de mesa con estructura estable y robusta Gracias a los perfiles de alojamiento universales también son adecuadas para todas las tronzadoras convencionales de los fabricantes con más renombre Patas estables regulables en altura Amplio catálogo de accesorios Longitud total máx.: 400 cm Peso máx. admisible en la parte central: 250 kg Peso: 25 kg Accesorios para el soporte de máquina KSU 400, véase la página 243	0910066110

NUEVO

Dispositivos de sujeción de piezas de trabajo		Nº de ped.
	Dispositivo de sujeción de piezas de trabajo <ul style="list-style-type: none"> Para la sujeción segura de pequeñas piezas de trabajo y perfiles de plástico o aluminio Adecuado/a para: KGS 255, KGS 303, KGS 305, KGT 300, KGT 501, KS 210 C, KS 210 de corte láser KGT 501 a partir año fabr. 2003	0910057553

ACCESORIOS PARA KGT 300

Prolongaciones de mesa		Nº de ped.
	Prolongación de mesa a la derecha, de acero <ul style="list-style-type: none"> Para colocar con seguridad piezas de trabajo largas Con tope longitudinal y regla graduada, hasta 1600 mm Pestañas de medida para una alta precisión de repetición Longitud: 1.140 mm Anchura: 200 mm	0910058886
	Prolongación de mesa a la izquierda, de acero <ul style="list-style-type: none"> Para colocar con seguridad piezas de trabajo largas Con tope longitudinal y regla graduada, hasta 1600 mm Pestañas de medida para una alta precisión de repetición Longitud: 1.000 mm Anchura: 200 mm	0910058827

		Nº de ped.
	Prolongación de mesa a la derecha, de acero <ul style="list-style-type: none"> Para colocar con seguridad piezas de trabajo largas Con tope longitudinal y regla graduada, extraíble hasta 3.000 mm Pestañas de medida para una alta precisión de repetición Longitud: 1.140 mm Anchura: 200 mm	0910058894
	Prolongación de mesa a la izquierda, de acero <ul style="list-style-type: none"> Para colocar con seguridad piezas de trabajo largas Con tope longitudinal y regla graduada, extraíble hasta 3.000 mm Pestañas de medida para una alta precisión de repetición Longitud: 1.000 mm Anchura: 200 mm	0910058835
	Prolongación de mesa a la derecha, de aluminio <ul style="list-style-type: none"> Para colocar con seguridad piezas de trabajo largas Con tope longitudinal y regla graduada, extraíble hasta 3.000 mm Pestañas de medida para una alta precisión de repetición Soporte de pie plegable y con altura regulable Longitud: 1.130 mm Anchura: 200 mm	0910057545
	Prolongación de mesa a la izquierda, de aluminio <ul style="list-style-type: none"> Para colocar con seguridad piezas de trabajo largas Con tope longitudinal y regla graduada, extraíble hasta 3.000 mm Pestañas de medida para una alta precisión de repetición Soporte de pie plegable y con altura regulable Longitud: 1.000 mm Anchura: 200 mm	0910057537

Topes adicionales		Nº de ped.
	Tope adicional <ul style="list-style-type: none"> Para trabajar piezas y molduras pequeñas de forma segura y sin astillarlas Especialmente adecuado para piezas altas Adecuado/a para: KGS 255, KGS 303, KGT 300	0910059831

Adaptador de aspiración		Nº de ped.
	Adaptador de aspiración Adecuado/a para: KGS 255, KGS 301, KGS 303, KGS 305, KGT 300	0910059955

SIERRAS

MÁQUINAS ESPECIALES



ORDEN CON SISTEMA

JARDÍN

TÉCNICAS DE PROCESADO DE MADERA

ACCESORIOS PARA KGT 501



Prolongaciones de mesa	
	Nº de ped.
 <p>Prolongación de mesa</p> <ul style="list-style-type: none"> ■ Para colocar con seguridad piezas de trabajo largas ■ Con tope longitudinal y regla graduada, extraíble hasta 2.800 mm ■ Con perfil de prolongación y 2 pestañas de medida para una alta precisión de repetición ■ Para tronzar, se puede incorporar a derecha e izquierda <p>Longitud: 1.000 mm Anchura: 200 mm</p>	0910053213

Carro deslizante	
	Nº de ped.
 <p>Carro deslizante</p> <ul style="list-style-type: none"> ■ Permite cortes exactos incluso en piezas mayores ■ Carro deslizante con rodamiento de bolas ■ Tope transversal para tronzar hasta 1000 mm, con pestañas de medida, lupa y regla graduada de aluminio ajustable ■ Fácil de montar y de volver a retirar <p>Ancho de corte 90°/45° : 650 mm/890 mm Tamaño de la mesa: 350 x 290 mm Longitud total: 1.170 mm Peso de carga: 23 kg</p>	0910053205
 <p>Prolongación del tope para el carro deslizante</p> <ul style="list-style-type: none"> ■ Para montar en el tope transversal del carro deslizante ■ Permite el tronzado de piezas de trabajo de hasta 2000 mm ■ Regla graduada reajutable de aluminio 	0910055100

Topes angulares	
	Nº de ped.
 <p>Tope angular</p> <ul style="list-style-type: none"> ■ Para cortes transversales y angulares precisos ■ Con portapiezas de aluminio ■ Ajuste sin escalonamientos bilateral de 90°-45° <p>Adecuado/a para: KGT 500, KGT 501</p>	0910009028

Dispositivo de corte por láser	
	Nº de ped.
 <p>Dispositivo de corte por láser</p> <ul style="list-style-type: none"> ■ Para una vista preliminar perfecta del corte de la sierra ■ La pieza de trabajo se puede posicionar para ser cortada de forma rápida y segura ■ No hacen falta más pruebas de corte <p>Láser lineal a pilas Adecuado/a para: KGS 301, KGS 331, KGT 500, KGT 501</p>	0910040553

Dispositivos de aspiración de virutas	
	Nº de ped.
 <p>Dispositivo de aspiración de virutas</p> <ul style="list-style-type: none"> ■ Para un ambiente de trabajo limpio y una mejor visión de la pieza de trabajo a cortar ■ Para conectar a un dispositivo de aspiración de virutas <p>Boquillas de aspiración Ø 100 mm Adecuado/a para: KGT 500, KGT 501</p>	0910009249

Soporte de rodillos	
	Nº de ped.
<ul style="list-style-type: none"> ■ Para apoyar piezas de trabajo largas durante los procesos de serrado, fresado, cepillado y taladrado ■ Estable, de altura regulable y plegable 	
 <p>Soporte de rodillos RS 420</p> <p>Anchura: 400 mm Peso de carga: 100 kg Altura: 640 - 1.015 mm</p>	0910053353
 <p>Soporte de rodillos RS 420 G</p> <p>Anchura: 520 mm Peso de carga: 100 kg Altura: 640 - 1.015 mm</p>	0910053345
 <p>Soporte de rodillos RS 420 W</p> <p>Anchura: 420 mm Peso de carga: 100 kg Altura: 640 - 1.015 mm</p>	0910053361

Hojas de sierra circulares	
 <ul style="list-style-type: none"> ■ Resultados óptimos de corte gracias a los dientes afilados por todos lados y a la alta precisión en la marcha en plano y en curva ■ Hojas HW: alta duración gracias a la utilización de metal duro puro ■ Se pueden lijar muchas veces ■ Made in Germany 	

Material	Dimensiones mm	Paso de dientes	Modelo	Nº de ped.
Para KGT 501				
Metal duro al wolframio	250 x 2,8 x 30	34	Diente intercambiable, Alojamiento de orificio secundario	6.28045
Metal duro al wolframio	250 x 2,8 x 30	42	Diente intercambiable, Alojamiento de orificio secundario	6.28046
Metal duro al wolframio	250 x 2,8 x 30	80	Diente intercambiable, Alojamiento de orificio secundario	6.28087
Metal duro al wolframio	250 x 2,8 x 30	80	Diente plano / diente trapezoidal, 5° neg.	6.28088
Para KGT 300				
Metal duro al wolframio	315 x 2,8 x 30	20	Diente plano, Alojamiento con orificio secundario combinado	6.28015
Metal duro al wolframio	315 x 2,8 x 30	48	Diente intercambiable, 0°	6.28057
Metal duro al wolframio	315 x 2,8 x 30	84	Diente intercambiable	6.28058
Metal duro al wolframio	315 x 2,8 x 30	96	Diente plano / diente trapezoidal, 5° neg.	6.28092

SIN DESGARRONES – SIN ESFUERZO.

Se basa en el principio „tirar en vez de empujar“. Quien haya serrado alguna vez piezas de trabajo largas, poco manejables o especialmente duras, sabe que así es más fácil y se obtiene un corte más limpio. Pasan bastantes menos dientes a través de la madera, el corte se puede

controlar mejor, se producen menos astillas. Al mismo tiempo, el principio de la sierra de mesa con dispositivo de tracción inferior cuida las hojas de sierra, con lo cual su vida útil aumenta considerablemente.

p. ej. UK 333

Soporte preciso de la pieza de trabajo
Tablero de mesa de perfiles de aluminio.

Longitud de tracción 333 mm

Todos los tipos de suelos laminados y paneles convencionales se pueden separar completamente hasta 45°.

Pieza lateral estable de chapa de acero maciza.

Prácticos accesorios

Por ejemplo prolongación de mesa o carro deslizante, simplemente hay que montarlos.



Tope universal de gran calidad
para ajustes de ángulo de -90° a +90°.

Absolutamente flexible
Potente motor universal y regulación del número de revoluciones mediante el sistema electrónico VC de Metabo.

Siempre firme
Bastidor plegable integrado con compensación de nivel que le confiere estabilidad. La máquina puede utilizarse también plegada.

**Conversión rápida**

La UK 333 se puede transformar en una sierra circular de mesa. El tope universal se convierte en tope paralelo para el corte de piezas de trabajo largas.

Siempre móvil

El bastidor puede plegarse fácilmente. La UK 333 es muy fácil de transportar y cabe en cualquier coche.

Muchas posibilidades de corte

El tope universal puede girarse 180° para realizar cortes de inglete y sesgadas dobles. La hoja de sierra puede inclinarse entre -1,5 y 46,5°; es ideal para destalonamientos.

CARACTERÍSTICAS COMUNES

- La sierra profesional móvil con las funciones y las ventajas de las tronadoras y las ingletadoras, de una sierra de mesa con dispositivo de tracción inferior así como de una sierra de mesa circular
- 3 máquinas en una - ingletadora, sierra de mesa con dispositivo de tracción inferior y sierra de mesa circular
- Como juego completo para trabajos variados de alta calidad
- Rápido montaje de los accesorios suministrados
- Móvil gracias a su reducido peso
- Motor con protección contra sobrecarga y tecnología de arranque suave
- Ajustable en segundos de función de ingletadora a función de sierra circular de mesa
- Tope universal de gran calidad y girable, instalable en todos los lados de la mesa de la máquina, apto para cortes paralelos y sesgadas
- Hoja de sierra continua altamente ajustable y orientable
- Bastidor plegable integrado con regulador de nivel que le confiere estabilidad
- Soporte preciso de la pieza de trabajo de perfiles de aluminio
- Pieza lateral de chapa de acero maciza
- Para corriente alterna monofásica



UK 290
NUEVO



UK 290 Set
NUEVO

	Sierra de mesa con dispositivo de tracción inferior UK 290	Sierra de mesa con dispositivo de tracción inferior UK 290 Set
Ventajas especiales		
■ Se puede constituir en una sierra circular de sistema	•	
■ Carro deslizante, extensión transversal y prolongación de mesa para serrar de forma precisa piezas de trabajo grandes		•
Valores característicos comparables de los aparatos		
Dimensiones (Largo x Ancho x Alto)	674 x 478 x 878 mm	1.600 x 1.180 x 878 mm
Altura de trabajo sin bastidor inferior	420 mm	420 mm
Tamaño de la mesa	478 x 674 mm	478 x 674 mm
Altura de corte de 90/45°	60 mm/42 mm	60 mm/42 mm
Revoluciones de marcha en vacío	4.500 /min	4.500 /min
Revoluciones bajo carga nominal	3.800 /min	3.800 /min
Hoja de sierra	Ø 220 x 30 mm	Ø 220 x 30 mm
Margen de inclinación	-1,5 - 46,5 °	-1,5 - 46,5 °
Velocidad de corte (máx.)	44 m/s	44 m/s
Longitud de tracción	290 mm	290 mm
Potencia nominal absorbida	1,8 kW	1,8 kW
Potencia suministrada	1,2 kW	1,2 kW
Peso (incl. la base soporte)	25 kg	52 kg
Equipamiento estándar	Hoja de sierra de metal duro con diente intercambiable (36 dientes), bastidor plegable, tope universal, cuña de separación, tope de inglete, conexiones de aspiración de virutas	Hoja de sierra de metal duro con diente intercambiable (36 dientes), bastidor plegable, tope universal, tope lateral de 700 mm, cuña de separación, tope de inglete, dispositivo de aspiración de virutas, extensión transversal de mesa, tope paralelo, prolongación de mesa, carro deslizante
Tipo	UK 290	UK 290 Set
Nº de pedido	0102900000	0192901000

CARACTERÍSTICAS COMUNES

- La sierra profesional móvil con las funciones y las ventajas de las tronadoras y las ingletadoras, de una sierra de mesa con dispositivo de tracción inferior así como de una sierra de mesa circular
- Como juego completo para trabajos variados de alta calidad
- Rápido montaje de los accesorios suministrados
- Móvil gracias a su reducido peso
- Motor universal de alta potencia y regulación electrónica del número de revoluciones mediante el sistema electrónico de Metabo VC
- Motor con protección contra sobrecarga y tecnología de arranque suave
- Ajustable en segundos de función de ingletadora a función de sierra circular de mesa
- Tope universal de gran calidad y girable, instalable en todos los lados de la mesa de la máquina, apto para cortes paralelos y sesgadas
- Hoja de sierra continua altamente ajustable y orientable
- Bastidor plegable integrado con regulador de nivel que le confiere estabilidad
- Carros de marcha ligera de tracción inferior con 8 rodamientos de bolas de fundición a presión estable de aluminio para una precisión máxima
- Soporte preciso de la pieza de trabajo de perfiles de aluminio
- Pieza lateral de chapa de acero maciza
- Para corriente alterna monofásica



UK 333



UK 333 Set

	Sierra de mesa con dispositivo de tracción inferior UK 333	Sierra de mesa con dispositivo de tracción inferior UK 333 Set
Ventajas especiales		
<ul style="list-style-type: none"> Carro deslizante, extensión transversal y prolongación de mesa para serrar de forma precisa piezas de trabajo grandes 		
Valores característicos comparables de los aparatos		
Dimensiones (Largo x Ancho x Alto)	760 x 585 x 900 mm	1.600 x 1.287 x 900 mm
Altura de trabajo sin bastidor inferior	418 mm	418 mm
Tamaño de la mesa	585 x 750 mm	585 x 750 mm
Altura de corte de 90/45°	70 mm/49 mm	70 mm/49 mm
Revoluciones de marcha en vacío	1.800 - 4.500 /min	1.800 - 4.500 /min
Revoluciones bajo carga nominal	4.500 /min	4.500 /min
Hoja de sierra	Ø 220 x 30 mm	Ø 220 x 30 mm
Margen de inclinación	-1,5 - 46,5 °	-1,5 - 46,5 °
Velocidad de corte (máx.)	52 m/s	52 m/s
Longitud de tracción	333 mm	333 mm
Potencia nominal absorbida	2,2 kW	2,2 kW
Potencia suministrada	1,5 kW	1,5 kW
Peso (incl. la base soporte)	35,9 kg	63 kg
Equipamiento estándar	Hoja de sierra de metal duro con diente intercambiable (36 dientes), bastidor plegable, tope universal, cuña de separación, indicación de la altura de corte, tope de inglete, conexiones de aspiración de virutas	Hoja de sierra de metal duro con diente intercambiable (36 dientes), bastidor plegable, tope universal, tope lateral de 700 mm, cuña de separación, indicación de la altura de corte, tope de inglete, dispositivo de aspiración de virutas, extensión transversal de mesa, tope paralelo, prolongación de mesa, carro deslizante
Tipo	UK 333	UK 333 Set
Nº de pedido	0103330000	0193330000

CARACTERÍSTICAS DE EQUIPAMIENTO

- La sierra profesional móvil con las funciones y las ventajas de las tronzadoras y las ingletadoras, de una sierra de mesa con dispositivo de tracción inferior así como de una sierra de mesa circular
- Extremadamente ligero, estable y móvil a lo largo de la mesa de máquina
- Móvil gracias a su reducido peso
- Motor con protección contra sobrecarga y tecnología de arranque suave
- Ajustable en segundos de función de ingletadora a función de sierra circular de mesa
- Mesa de sierra girable 180° única en el mundo: espacio necesario para distintas aplicaciones reducido permitiendo serrar en el menor espacio posible

- Tope universal de gran calidad y girable, instalable en todos los lados de la mesa de la máquina, apto para cortes paralelos y sesgadas
- Hoja de sierra continua altamente ajustable y orientable
- Bastidor plegable integrado con regulador de nivel que le confiere estabilidad
- Carros de marcha ligera de tracción inferior con 8 rodamientos de bolas de fundición a presión estable de aluminio para una precisión máxima
- Para corriente alterna monofásica



Secanta

ACCESORIOS PARA UK 290 Y UK 333

Mesas de trabajo		Nº de ped.
<p>Mesa universal Flexo 500</p> <ul style="list-style-type: none"> Para el uso estacionario de sierras de calar, fresadoras y sierras circulares manuales de Metabo (utilizando los accesorios correspondientes) Con bastidor plegable y de altura regulable También en combinación con UK 290 ó UK 333 se puede usar como extensión de la mesa o lugar de trabajo Construcción estable de acero y tablero de mesa grande de perfiles de fundición de colada continua 		0910064304
Bastidores		Nº de ped.
<p>Bastidor</p> <ul style="list-style-type: none"> Para un transporte sencillo y cómodo 		0910064363 ¹⁾
Carro deslizante		Nº de ped.
<p>Carro deslizante</p> <ul style="list-style-type: none"> Las piezas de trabajo grandes y anchas se guían de forma segura por la hoja de sierra Resultados de corte limpios y precisos Fácil de montar y de volver a retirar Seguridad en el trabajo <p>Tamaño de la mesa: 310 x 200 mm Longitud total: 1.225 mm Peso de carga: 7,7 kg</p>		0910064347 ¹⁾

Sierra de mesa con dispositivo de tracción inferior Secanta	
Valores característicos comparables de los aparatos	
Dimensiones (Largo x Ancho x Alto)	730 x 750 x 910 mm
Altura de trabajo sin bastidor inferior	330 mm
Tamaño de la mesa	750 x 730 mm
Altura de corte de 90/45°	70 mm/49 mm
Diámetro de la mesa giratoria	650 mm
Revoluciones bajo carga nominal	4.500 /min
Hoja de sierra	Ø 220 x 30 mm
Margen de inclinación	-2 - 47 °
Velocidad de corte (máx.)	52 m/s
Longitud de tracción	285 mm
Potencia nominal absorbida	1,8 kW
Potencia suministrada	1,1 kW
Peso	28 kg
Peso (incl. la base soporte)	32 kg
Equipamiento estándar	Hoja de sierra de metal duro con diente intercambiable (36 dientes), bastidor plegable, tope universal, cuña de separación, indicación de la altura de corte, tope de inglete, conexiones de aspiración de virutas, dispositivo de aspiración de virutas
Tipo	Secanta
Nº de pedido	0102207009

¹⁾ Equipamiento estándar del juego UK 290 y el UK 333

Extensiones de mesa a lo ancho		Nº de ped.
	<p>NUEVO Extensión transversal de mesa</p> <ul style="list-style-type: none"> Amplía la superficie de apoyo; ideal para placas grandes Permite realizar cortes con el tope paralelo de hasta 610 mm De altura regulable <p>Longitud: 674 mm Anchura: 501 mm</p>	0910064401 ¹⁾

Prolongaciones de mesa		Nº de ped.
	<p>NUEVO Prolongación de mesa</p> <ul style="list-style-type: none"> Tronzado práctico de piezas de trabajo largas Seguridad en el trabajo <p>Longitud: 380 mm Anchura: 476 mm</p>	0910064312 ¹⁾

Tope paralelo		Nº de ped.
	<p>NUEVO Tope paralelo</p> <ul style="list-style-type: none"> Para realizar cortes longitudinales o para cortar placas grandes Largo perfil adicional para guiar de forma segura la pieza de trabajo 	0910063707 ¹⁾

¹⁾ Equipamiento estándar del juego UK 290 y el UK 333

Topes universales		Nº de ped.
	<p>Tope universal</p> <ul style="list-style-type: none"> Puede utilizarse como repuesto o como segundo tope de inglete Para sesgadura doble y de inglete Puede girar 180° (2 x 90°) <p>Largura hasta el tope: 450 mm Adecuado/a para: UK 333</p>	0910063057

Protección contra astillas		Nº de ped.
	<p>Protección contra astillas (juego=10 unidades)</p> <ul style="list-style-type: none"> Se coloca delante de la hoja de sierra y minimiza las fisuras en el lado de salida de la pieza de trabajo <p>Adecuado/a para: UK 333</p>	0910062107

Dispositivos de aspiración de virutas		Nº de ped.
	<p>NUEVO Dispositivo de aspiración de virutas</p> <ul style="list-style-type: none"> Aspiración en dos posiciones: en el cajón para virutas y arriba en la cubierta protectora Mejor visión de la pieza de trabajo que se va a cortar Ambiente de trabajo limpio <p>Boquillas de aspiración Ø 100 mm</p>	0910064371 ¹⁾

¹⁾ Equipamiento estándar del juego UK 290 y el UK 333

Dispositivos de sujeción de piezas de trabajo		Nº de ped.
	<p>NUEVO Dispositivo de sujeción de piezas de trabajo</p> <ul style="list-style-type: none"> Para la sujeción segura de pequeñas piezas de trabajo y perfiles de plástico o aluminio Adecuado para su uso en el tope universal <p>Altura de sujeción máx. 75 mm</p>	0910064495

	<p>Dispositivo de sujeción de piezas de trabajo</p> <ul style="list-style-type: none"> Para la sujeción segura de pequeñas piezas de trabajo y perfiles de plástico o aluminio Adecuado para utilizar en el tope universal y el carro deslizante También adecuado para las prolongaciones de mesa <p>Altura de sujeción máx. 55 mm Adecuado/a para: UK 220, UK 333</p>	0910053124
	<p>NUEVO Estribo de sujeción</p> <ul style="list-style-type: none"> Para sujetar la pieza en el carro deslizante 	0910064509

Depósito para el cambio de hoja		Nº de ped.
	<p>NUEVO Depósito para el cambio de hoja</p> <ul style="list-style-type: none"> Depósito para el cambio de hoja con cinta métrica, escuadra y lápiz. Para guardar de forma segura un máx. de dos hojas de sierra circular de hasta Ø 254 mm (Las hojas de sierra no están incluidas) <p>Adecuado para colocarlo en la mesa universal Flexo 500, los bastidores de las sierras circulares de tracción inferior UK 290, UK 333, tronzadoras, ingletadoras y sierras circulares de mesa.</p>	0910064339

SIERRAS

MÁQUINAS ESPECIALES

ORDEN CON SISTEMA

JARDÍN

TÉCNICAS DE PROCESADO DE MADERA

ACCESORIOS PARA UK 333 Y SECANTA

Carro deslizante	
	Nº de ped.
 <p>Carro deslizante</p> <ul style="list-style-type: none"> ■ Permite cortes exactos incluso en piezas mayores ■ Carro deslizante con rodamiento de bolas ■ Tope transversal para tronzar hasta 1000 mm, con pestañas de medida, lupa y regla graduada de aluminio ajustable ■ Fácil de montar y de volver a retirar <p>Ancho de corte 90°/45° : 650 mm/890 mm Tamaño de la mesa: 350 x 290 mm Longitud total: 1.170 mm Peso de carga: 23 kg</p>	0910053205

Prolongaciones de tope	
	Nº de ped.
 <p>Prolongación del tope para el carro deslizante</p> <ul style="list-style-type: none"> ■ Para montar en el tope transversal del carro deslizante ■ Permite el tronzado de piezas de trabajo de hasta 2000 mm ■ Regla graduada reajutable de aluminio 	0910055100

Prolongaciones de mesa	
	Nº de ped.
 <p>Prolongación de mesa</p> <ul style="list-style-type: none"> ■ Para colocar con seguridad piezas de trabajo largas ■ Con tope longitudinal y regla graduada, extraíble hasta 2.800 mm ■ Con perfil de prolongación y 2 pestañas de medida para una alta precisión de repetición ■ Para tronzar, se puede incorporar a derecha e izquierda <p>Soporte de pie plegable y con altura regulable Longitud: 1.000 mm Anchura: 200 mm</p>	0910053213

Topes universales	
	Nº de ped.
 <p>Tope universal</p> <ul style="list-style-type: none"> ■ Puede utilizarse como repuesto o como segundo tope de inglete ■ Para sesgadura doble y de inglete ■ Puede girar 180° (2 x 90°) <p>Largura hasta el tope: 500 mm Adecuado/a para: Secanta</p>	0910053574

Mangos deslizantes	
	Nº de ped.
 <p>Mango deslizante</p> <ul style="list-style-type: none"> ■ Para guiar lateralmente la pieza de trabajo 	0910057200

Spray de mantenimiento y cuidado	
	Nº de ped.
 <p>Spray de mantenimiento y cuidado</p> <ul style="list-style-type: none"> ■ Ideales para el cuidado y el mantenimiento de máquinas de procesamiento de madera ■ Contiene silicona, evitan que se aglutine el polvo de madera p.ej. sobre los vástagos roscados o cojinetes de deslizamiento ■ Eleva la capacidad de deslizamiento de la pieza de trabajo sobre la mesa de la máquina ■ Gran poder de limpieza 	0911018691

Hojas de sierra circulares	
 <ul style="list-style-type: none"> ■ Resultados óptimos de corte gracias a los dientes afilados por todos lados y a la alta precisión en la marcha en plano y en curva ■ Hojas HW: alta duración gracias a la utilización de metal duro puro ■ Se pueden lijar muchas veces ■ Made in Germany 	

Material	Dimensiones mm	Paso de dientes	Modelo	Nº de ped.
Para UK 290, UK 333, Secanta				
Metal duro al wolframio	220 x 2,6 x 30	36	Diente intercambiable	6.28042
Metal duro al wolframio	220 x 2,6 x 30	48	Diente plano / cóncavo	6.28043
Metal duro al wolframio	220 x 2,6 x 30	80	Diente plano / diente trapecial	6.28084

CARACTERÍSTICAS COMUNES

- Se puede desarrollar para todos los ámbitos de aplicación
- Para un empleo móvil
- Hoja de sierra inclinable
- El interruptor de cierre protege de usos no autorizados
- Mesa anodizada de gran superficie de perfiles extruidos de aluminio
- Comprobada en relación al polvo de aserrado por la FPH según la norma TRGS 553
- Amplio catálogo de accesorios



PK 200

PK 255 - 2,5 WN

PK 255 - 3,4 DN

	Sierra circular de precisión PK 200	Sierra circular de precisión PK 255 - 2,5 WN	Sierra circular de precisión PK 255 - 3,4 DN
Ventajas especiales			
■ Motor universal de gran potencia		•	•
■ Prolongación de mesa y bastidor contenidos en el suministro		•	•
■ Para corriente alterna monofásica	•	•	
■ Para corriente trifásica			•
Valores característicos comparables de los aparatos			
Dimensiones (Largo x Ancho x Alto)	540 x 430 x 330 mm	1.380 x 780 x 1.000 mm	1.380 x 780 x 1.000 mm
Tamaño de la mesa	430 x 540 mm	660 x 760 mm	660 x 760 mm
Altura de corte de 90/45°	65 mm/45 mm	80 mm/53 mm	80 mm/53 mm
Revoluciones bajo carga nominal	4.000 /min	3.800 /min	3.800 /min
Velocidad de corte	44 m/s	50 m/s	50 m/s
Ancho máx. de corte			
- Con tope paralelo	180 mm	300 mm	300 mm
Hoja de sierra	Ø 210 x 30 mm	Ø 250 x 30 mm	Ø 250 x 30 mm
Radio de giro de la hoja de sierra	-1,5 - 46,5 °	0 - 45 °	0 - 45 °
Potencia nominal absorbida	1,7 kW	2,5 kW	3,4 kW
Potencia suministrada	1 kW	1,9 kW	2,5 kW
Peso	21 kg	71 kg	71 kg
Equipamiento estándar	Hoja de sierra de metal duro con diente intercambiable (30 dientes), tope paralelo, tope angular, conexiones de aspiración de virutas, tope de inglete	Hoja de sierra de metal duro con diente intercambiable (34 dientes), bastidor, tope paralelo, tope angular, prolongación de mesa, conexiones de aspiración de virutas, tope de inglete	Hoja de sierra de metal duro con diente intercambiable (34 dientes), bastidor, tope paralelo, tope angular, prolongación de mesa, conexiones de aspiración de virutas, tope de inglete
Tipo	PK 200	PK 255 - 2,5 WN	PK 255 - 3,4 DN
Nº de pedido	0102001001	0102582209	0102582802

CARACTERÍSTICAS COMUNES

- Se puede desarrollar para todos los ámbitos de aplicación
- Para un empleo móvil
- Motor universal de gran potencia
- Prolongación de mesa y bastidor contenidos en el suministro
- Hoja de sierra inclinable
- El interruptor de cierre protege de usos no autorizados
- Mesa anodizada de gran superficie de perfiles extruidos de aluminio
- Comprobada en relación al polvo de aserrado por la FPH según la norma TRGS 553
- Amplio catálogo de accesorios



... con sistema de soporte básico con carro deslizante y segundo carro deslizante











PK 255 - 2,5 WN

PK 255 - 3,4 DN

	Sierra circular de sistema PK 255 - 2,5 WN	Sierra circular de sistema PK 255 - 3,4 DN
Ventajas especiales		
■ Para corriente alterna monofásica	•	
■ Para corriente trifásica		•
Valores característicos comparables de los aparatos		
Dimensiones (Largo x Ancho x Alto)	1.560 x 1.400 x 1.000 mm	1.560 x 1.400 x 1.000 mm
Tamaño de la mesa	660 x 760 mm	660 x 760 mm
Altura de corte de 90/45°	80 mm/53 mm	80 mm/53 mm
Revoluciones bajo carga nominal	3.800 /min	3.800 /min
Velocidad de corte	50 m/s	50 m/s
Ancho máx. de corte		
- Con tope paralelo	300 mm	300 mm
Hoja de sierra	Ø 250 x 30 mm	Ø 250 x 30 mm
Radio de giro de la hoja de sierra	0 - 45 °	0 - 45 °
Potencia nominal absorbida	2,5 kW	3,4 kW
Potencia suministrada	1,9 kW	2,5 kW
Peso	74 kg	74 kg
Equipamiento estándar	Hoja de sierra de metal duro con diente intercambiable (34 dientes), bastidor, sistema de tracción básico (ancho de corte hasta 700 mm), carro deslizante con sistema de tracción básico, carro deslizante con soporte de pie, tope paralelo, tope angular, prolongación de mesa, conexiones de aspiración de virutas, tope de inglete	Hoja de sierra de metal duro con diente intercambiable (34 dientes), bastidor, sistema de tracción básico (ancho de corte hasta 700 mm), carro deslizante con sistema de tracción básico, carro deslizante con soporte de pie, tope paralelo, tope angular, prolongación de mesa, conexiones de aspiración de virutas, tope de inglete
Tipo	PK 255 - 2,5 WN	PK 255 - 3,4 DN
Nº de pedido	0192552508	0192553407

ACCESORIOS PARA PK 200 Y PK 255

Soporte de máquina		Nº de ped.
	<p>Soporte de máquina</p> <ul style="list-style-type: none"> Para una óptima altura de trabajo y una posición segura Fácil de transportar Plegable <p>Adecuado/a para: UK 220, PK 200</p>	0910017047
Bastidores		Nº de ped.
	<p>Bastidor</p> <ul style="list-style-type: none"> Para un transporte sencillo Para montar en el soporte de máquina <p>Adecuado/a para: PK 255</p>	0910003313
Sistema de soporte básico		Nº de ped.
	<p>Sistema de soporte básico</p> <ul style="list-style-type: none"> Necesario para montar carros deslizantes, prolongaciones de mesa y extensiones transversales de mesa Sujeción / bloqueo en la parte anterior y posterior de la carcasa de la máquina <p>1180 mm de longitud Adecuado/a para: PK 200</p>	0910018450
	<p>Sistema de soporte básico</p> <ul style="list-style-type: none"> Necesario para montar carros deslizantes, prolongaciones de mesa y extensiones transversales de mesa Sujeción / bloqueo en la parte anterior y posterior de la carcasa de la máquina <p>1180 mm de longitud Adecuado/a para: PK 255</p>	0910052411
Accesorios para el sistema de soporte básico		Nº de ped.
	<p>Prolongación</p> <ul style="list-style-type: none"> Prolonga el sistema de soporte básico en 720 mm Permite cortes más amplios en el tope longitudinal, hasta 1400 mm <p>Suministro incluyendo soporte de pie de altura regulable</p>	0910050028
	<p>soporte de pie</p> <ul style="list-style-type: none"> Soporte de pie adicional para un mejor apoyo de la prolongación de soporte básico <p>De altura regulable</p>	0910050036

	<p>Carro deslizante</p> <ul style="list-style-type: none"> Permite cortes exactos incluso en piezas mayores Montar a derecha o izquierda del sistema de soporte básico Se puede ajustar individualmente la distancia a la hoja de sierra Sujeción excéntrica - fácil de montar y de volver a retirar <p>Tope transversal, longitud 700 mm, inclinable 47° a ambos lados Adecuado/a para: PK 200, UK 220 Ancho de corte 90°/45° : 660 mm/910 mm Tamaño de la mesa: 540 x 240 mm Longitud total: 1.180 mm</p>	0910018434
	<p>Carro deslizante</p> <ul style="list-style-type: none"> Permite cortes exactos incluso en piezas mayores Montar a derecha o izquierda del sistema de soporte básico Se puede ajustar individualmente la distancia a la hoja de sierra Sujeción excéntrica - fácil de montar y de volver a retirar <p>Tope transversal, longitud de 700 mm, inclinable 47° a ambos lados Adecuado/a para: PK 255 Ancho de corte 90°/45° : 900 mm/1.140 mm Tamaño de la mesa: 540 x 240 mm Longitud total: 1.550 mm</p>	0910052420
	<p>Extensión transversal de mesa</p> <ul style="list-style-type: none"> La extensión transversal de mesa aumenta la superficie de apoyo, ideal para cortar placas Hace posibles cortes junto al tope longitudinal de hasta 700 mm de ancho Utilizando la prolongación de soporte básico se pueden efectuar cortes en el tope longitudinal de hasta 1400 mm de ancho Montar a derecha o izquierda del sistema de soporte básico <p>Adecuado/a para: PK 200 Longitud: 585 mm Anchura: 200 mm</p>	0910018442
	<p>Extensión transversal de mesa Plus</p> <ul style="list-style-type: none"> La extensión transversal de mesa aumenta la superficie de apoyo, ideal para cortar placas Hace posibles cortes junto al tope longitudinal de hasta 700 mm de ancho Utilizando la prolongación de soporte básico se pueden efectuar cortes en el tope longitudinal de hasta 1400 mm de ancho Montar a derecha o izquierda del sistema de soporte básico <p>Adecuado/a para: PK 255 Longitud: 835 mm Anchura: 200 mm</p>	0910064517

SIERRAS

MÁQUINAS ESPECIALES

ORDEN CON SISTEMA



JARDÍN

TÉCNICAS DE PROCESADO DE MADERA

	<p>Prolongación de mesa</p> <ul style="list-style-type: none"> ■ Para colocar con seguridad piezas de trabajo largas ■ Con soporte de pie de altura regulable y carril de tope adicional ■ Sujeción excéntrica, fácil de montar y de volver a retirar ■ Montaje delante o detrás del sistema de soporte básico <p>HC 333: puede montarse a ambos lados de la mesa de cepillado Longitud: 1.000 mm Anchura: 200 mm</p>	Nº de ped. 0910018469
--	--	--------------------------

Otros accesorios

	<p>Tope angular</p> <ul style="list-style-type: none"> ■ Para cortes transversales y angulares precisos ■ Ajuste sin escalonamientos bilateral de 90°-45° 	Nº de ped. 0910059963
	<p>Tope angular</p> <ul style="list-style-type: none"> ■ Para cortes transversales y angulares precisos ■ Con portapiezas de aluminio ■ Ajuste sin escalonamientos bilateral de 90°-45° <p>Adecuado para: PK 255</p>	0910008048
	<p>Soporte de rodillos RS 420</p> <ul style="list-style-type: none"> ■ Para apoyar piezas de trabajo largas durante los procesos de serrado, fresado, cepillado y taladrado ■ Estable, de altura regulable y plegable <p>Con rodillos de acero fino con gran movilidad y que soportan grandes cargas Anchura: 400 mm Peso de carga: 100 kg Altura: 640 - 1.015 mm</p>	0910053353
	<p>Soporte de rodillos RS 420 G</p> <ul style="list-style-type: none"> ■ Para apoyar piezas de trabajo largas durante los procesos de serrado, fresado, cepillado y taladrado ■ Estable, de altura regulable y plegable <p>Con rodamiento de bolas cromado y con gran movilidad Permite también movimientos laterales Ideal para material laminado Anchura: 520 mm Peso de carga: 100 kg Altura: 640 - 1.015 mm</p>	0910053345
	<p>Soporte de rodillos RS 420 W</p> <ul style="list-style-type: none"> ■ Para apoyar piezas de trabajo largas durante los procesos de serrado, fresado, cepillado y taladrado ■ Estable, de altura regulable y plegable <p>Con rodamiento de bolas cromado y con gran movilidad Listón del rodamiento de bolas ajustable Permite también movimientos laterales Ideal para material laminado y para piezas de trabajo redondas o cuadradas Anchura: 420 mm Peso de carga: 100 kg Altura: 640 - 1.015 mm</p>	0910053361
	<p>Mango deslizante</p> <ul style="list-style-type: none"> ■ Para guiar lateralmente la pieza de trabajo 	0910057200

Dispositivos de aspiración de virutas		Nº de ped.
	<p>Dispositivo de aspiración de virutas</p> <ul style="list-style-type: none"> ■ Para un ambiente de trabajo limpio y una mejor visión de la pieza de trabajo a cortar ■ Para conectar a una instalación de aspiración de virutas ■ Con este accesorio, la máquina es resistente al polvo de aserrado <p>Boquillas de aspiración Ø 100 mm Adecuado/a para: PK 200</p>	0910017608
	<p>Dispositivo de aspiración de virutas</p> <ul style="list-style-type: none"> ■ Para un ambiente de trabajo limpio y una mejor visión de la pieza de trabajo a cortar ■ Para conectar a una instalación de aspiración de virutas ■ Con este accesorio, la máquina es resistente al polvo de aserrado <p>Boquillas de aspiración Ø 100 mm Adecuado/a para: PK 250 hasta 1993, PK 255</p>	0910014374

Hojas de sierra circulares	
	<ul style="list-style-type: none"> ■ Resultados óptimos de corte gracias a los dientes afilados por todos lados y a la alta precisión en la marcha en plano y en curva ■ Hojas HW: alta duración gracias a la utilización de metal duro puro ■ Se pueden lijar muchas veces ■ Made in Germany

Material	Dimensiones mm	Paso de dientes	Modelo	Nº de ped.
Para PK 200				
Metal duro al wolframio	210 x 2,4 x 30	30	Diente intercambiable	6.28036
Metal duro al wolframio	210 x 2,4 x 30	42	Diente intercambiable	6.28039
Metal duro al wolframio	210 x 2,4 x 30	64	Diente intercambiable	6.28081
Metal duro al wolframio	210 x 2,4 x 30	40	Diente intercambiable, 3°	6.28037
Para PK 255				
Metal duro al wolframio	250 x 2,8 x 30	24	Diente intercambiable	6.28012
Metal duro al wolframio	250 x 2,8 x 30	34	Diente intercambiable, Alojamiento de orificio secundario	6.28045
Metal duro al wolframio	250 x 2,8 x 30	42	Diente intercambiable, Alojamiento de orificio secundario	6.28046
Metal duro al wolframio	250 x 2,8 x 30	60	Diente intercambiable, Alojamiento de orificio secundario	6.28049
Metal duro al wolframio	250 x 3,2 x 30	60	Diente intercambiable, Alojamiento de orificio secundario	6.28050
Metal duro al wolframio	250 x 2,8 x 30	80	Diente intercambiable, Alojamiento de orificio secundario	6.28087
Metal duro al wolframio	250 x 2,8 x 30	80	Diente plano / diente trapecoidal, 5° neg.	6.28088

CARACTERÍSTICAS DE EQUIPAMIENTO

- Se puede desarrollar para todos los ámbitos de aplicación
- Motor universal de gran potencia
- Tope paralelo con lupa para ajuste fino, sujeción excéntrica doble
- Con prolongación y extensión a lo ancho de la mesa para el tratamiento de piezas grandes
- Hoja de sierra inclinable
- Tablero de mesa de aluminio anodizado de grandes dimensiones
- Carcasa de la máquina de acero con recubrimiento en polvo y sin torsiones
- Comprobada en relación al polvo de aserrado por la FPH según la norma TRGS 553
- Amplio catálogo de accesorios
- Para corriente trifásica



PK 300 - 4,2 DNB



Sierra de circular de precisión PK 300 - 4,2 DNB

Valores característicos

comparables de los aparatos

Dimensiones (Largo x Ancho x Alto)	1.480 x 1.430 x 1.050 mm
Tamaño de la mesa	710 x 900 mm
Altura de corte de 90/45°	104 mm/70 mm
Revoluciones bajo carga nominal	3.800 /min
Velocidad de corte	50 m/s
Ancho máx. de corte	
- Con tope paralelo	340 mm
Hoja de sierra	Ø 300 x 30 mm
Radio de giro de la hoja de sierra	0 - 45 °
Potencia nominal absorbida	4,2 kW
Potencia suministrada	3 kW
Peso	90 kg

Equipamiento estándar

Hoja de sierra de metal duro con diente intercambiable (28 dientes), bastidor, tope paralelo con lupa, prolongación de mesa, extensión transversal de mesa, dispositivo de aspiración de virutas, conexiones de aspiración de virutas, tope de inglete

Tipo
Nº de pedido

PK 300 - 4,2 DNB
0103004217

Accesorios

Nº de ped.



Armario de base

- Para una óptima altura de trabajo y una posición segura
- Construcción robusta de chapa de acero con recubrimiento en polvo

Altura de trabajo: 920 mm

0910050435



Bastidor

- Para transportar de forma sencilla la máquina montada sobre el armario de base

0910007262



Carro deslizante corto

- Permite cortes exactos incluso en piezas mayores
- Fácil sujeción de la mesa corredera con cierre rápido
- Perfil de la guía de aluminio grueso y aceros redondos galvanizados
- Guía sobre cuatro rodillos con rodamiento de bolas

Tope con divisiones en mm, extraíble hasta 2600 mm (perfil telescópico) con pestañas tope móviles
Ancho de corte 90°/45° : 610 mm/1.010 mm
Tamaño de la mesa: 280 x 525 mm
Longitud total: 1.500 mm
Peso de carga: 25 kg

0910003291



Carro deslizante largo

- Permite cortes exactos incluso en piezas mayores
- Fácil sujeción de la mesa corredera con cierre rápido
- Perfil de la guía de aluminio grueso y aceros redondos galvanizados con soporte de pie de altura regulable
- Guía sobre cuatro rodillos con rodamiento de bolas

Tope con divisiones en mm, extraíble hasta 2600 mm (perfil telescópico) con pestañas tope móviles
Ancho de corte 90°/45° : 1.260 mm/1.660 mm
Tamaño de la mesa: 280 x 525 mm
Longitud total: 2.300 mm
Peso de carga: 35 kg

0910003321

SIERRAS

MÁQUINAS ESPECIALES

ORDEN CON SISTEMA

JARDÍN

TÉCNICAS DE PROCESADO DE MADERA

	<p>Prolongación de mesa</p> <ul style="list-style-type: none"> La prolongación de mesa amplía la superficie de apoyo (de la misma anchura que la mesa de trabajo) y, por ello, es ideal para cortar maderas largas Plegable sin necesidad de herramientas <p>Longitud: 710 mm Anchura: 570 mm</p>	Nº de ped. 0910003330
	<p>Extensión transversal de mesa</p> <ul style="list-style-type: none"> La extensión transversal de mesa aumenta la superficie de apoyo, ideal para cortar placas Hace posibles cortes junto al tope longitudinal de hasta 1.010 mm de ancho Plegable sin necesidad de herramientas <p>Longitud: 900 mm Anchura: 710 mm</p>	0910003305
	<p>Tope angular</p> <ul style="list-style-type: none"> Para cortes transversales y angulares precisos Con portapiezas de aluminio Ajuste sin escalonamientos bilateral de 90°-45° <p>PK 300: puede acoplarse a derecha e izquierda de la hoja de sierra</p>	0910008048

Soporte de rodillos

- Para apoyar piezas de trabajo largas durante los procesos de serrado, fresado, cepillado y taladrado
- Estable, de altura regulable y plegable

	<p>Soporte de rodillos RS 420</p> <p>Con rodillos de acero fino con gran movilidad y que soportan grandes cargas</p> <p>Anchura: 400 mm Peso de carga: 100 kg Altura: 640 - 1.015 mm</p>	Nº de ped. 0910053353
	<p>Soporte de rodillos RS 420 G</p> <p>Con rodamiento de bolas cromado y con gran movilidad</p> <p>Permite también movimientos laterales</p> <p>Ideal para material laminado</p> <p>Anchura: 520 mm Peso de carga: 100 kg Altura: 640 - 1.015 mm</p>	0910053345
	<p>Soporte de rodillos RS 420 W</p> <p>Con rodamiento de bolas cromado y con gran movilidad</p> <p>Listón del rodamiento de bolas ajustable</p> <p>Permite también movimientos laterales</p> <p>Ideal para material laminado y para piezas de trabajo redondas o cuadradas</p> <p>Anchura: 420 mm Peso de carga: 100 kg Altura: 640 - 1.015 mm</p>	0910053361

Mangos deslizantes

	<p>Mango deslizante</p> <ul style="list-style-type: none"> Para guiar lateralmente la pieza de trabajo 	Nº de ped. 0910057200
---	--	--------------------------

Spray de mantenimiento y cuidado

	<p>Spray de mantenimiento y cuidado</p> <ul style="list-style-type: none"> Ideales para el cuidado y el mantenimiento de máquinas de procesamiento de madera Contiene silicona, evitan que se aglutine el polvo de madera p.ej. sobre los vástagos roscados o cojinetes de deslizamiento Eleva la capacidad de deslizamiento de la pieza de trabajo sobre la mesa de la máquina Gran poder de limpieza 	Nº de ped. 0911018691
---	---	--------------------------

Hojas de sierra circulares

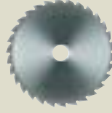
	<ul style="list-style-type: none"> Resultados óptimos de corte gracias a los dientes afilados por todos lados y a la alta precisión en la marcha en plano y en curva Hojas HW: alta duración gracias a la utilización de metal duro puro Se pueden lijar muchas veces Made in Germany
---	---

Material	Dimensiones mm	Paso de dientes	Modelo	Nº de ped.
Metal duro al wolframio	300 x 2,8 x 30	28	Diente intercambiable, Alojamiento con orificio secundario combinado	6.28014
Metal duro al wolframio	300 x 2,8 x 30	48	Diente intercambiable, Alojamiento con orificio secundario combinado	6.28051
Metal duro al wolframio	300 x 3,2 x 30	60	Diente plano / cóncavo, Alojamiento con orificio secundario combinado	6.28052
Metal duro al wolframio	300 x 2,8 x 30	72	Diente intercambiable, Alojamiento con orificio secundario combinado	6.28053
Metal duro al wolframio	300 x 2,8 x 30	96	Diente intercambiable, Alojamiento con orificio secundario combinado	6.28089
Metal duro al wolframio	300 x 2,8 x 30	96	Diente plano / diente trapecoidal, Alojamiento con orificio secundario combinado	6.28090